



C-DLR 301 | C-DLR 401 | C-DLR 501



Hocheffiziente, trocken und berührungslos verdichtende Klauen-Verdichter mit IE3 Motoren

Volumenstrom 270 bis 500 m³/h bei 50 Hz
Der Überdruck im Dauerbetrieb liegt bei max. 2,2 bar.
Geringer Wartungsaufwand, integrierte Luft-Kühlung ohne zusätzliche Medien.
Die Flanschmotoren entsprechen DIN EN 60034 und sind in Schutzart IP 55 und Isolationsklasse F ausgeführt.

High efficiency, dry and contact free compression claw compressors with IE3 motors

Capacity ranging from 270 to 500 m³/hr at 50 Hz
Overpressure at continuous operation goes up to max. 2.2 bar.
Low maintenance, integrated air cooling without additional cooling medium.
Flange mounted motors correspond to DIN EN 60034 and have IP 55 protection and insulation class F.

Auswahldiagramm • Selection diagram 50 Hz

60 Hz

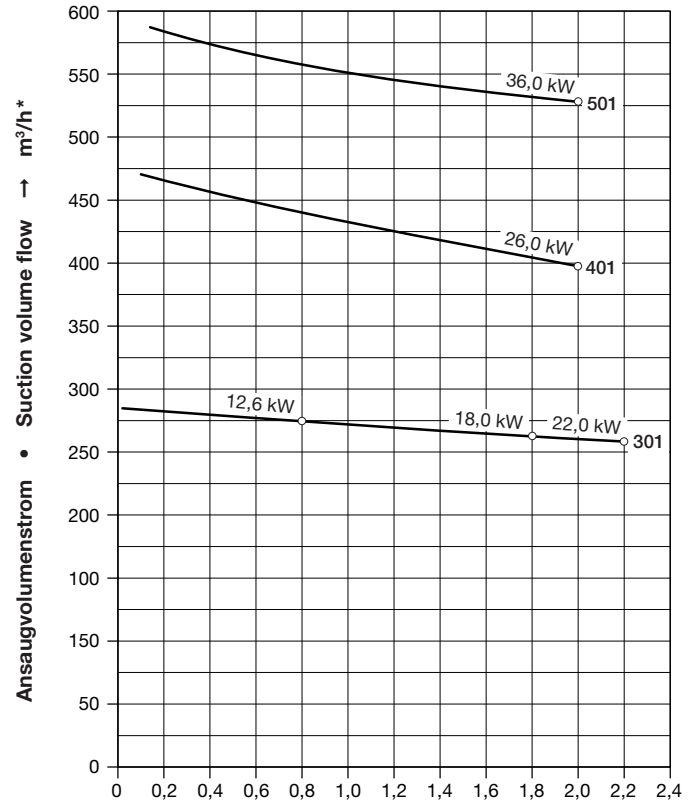
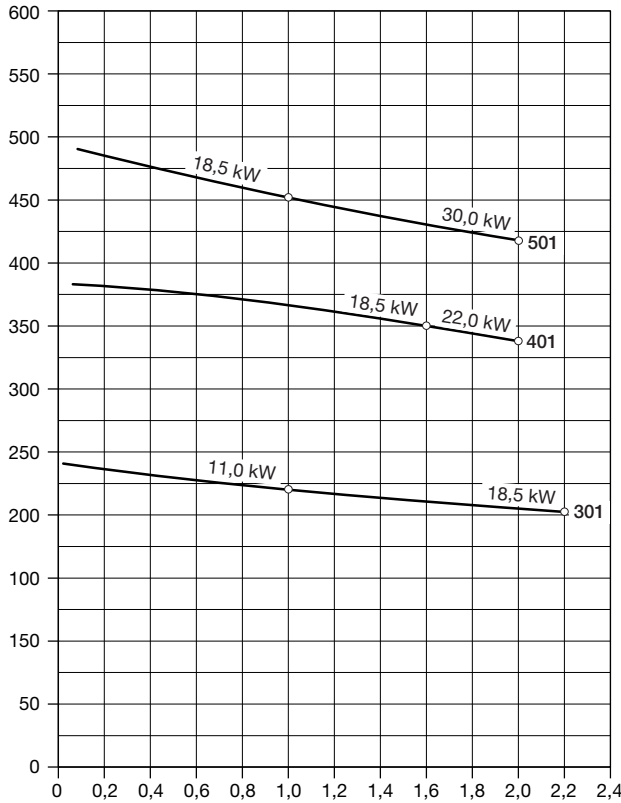

Überdruck • Overpressure → bar

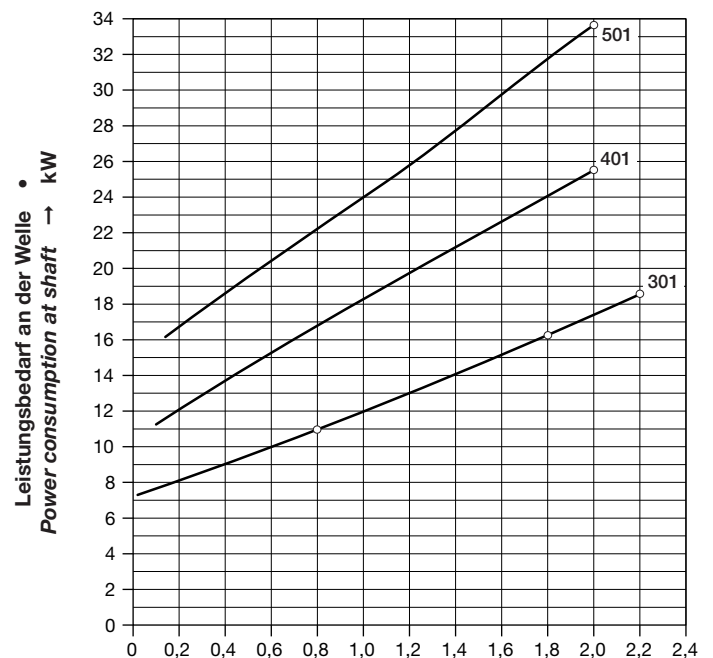
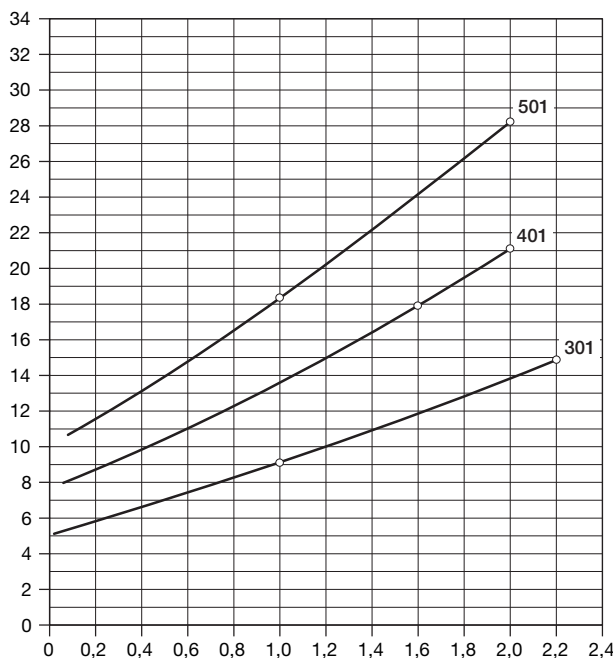

Überdruck • Overpressure → bar

C-DLR			301	401	501
Volumenstrom <i>Capacity</i>	m ³ /h	50 Hz	270	400	500
		60 Hz	320	480	600
Überdruck <i>Overpressure</i>	bar	50 Hz	2,2	2,0	2,0
		60 Hz	2,2	2,0	2,0
Bemessungsspannung <i>Rated voltage</i>	3~	50 Hz	400 / 690 V ± 10 %		
		60 Hz	380 / 660 V ± 10 %		
Motorleistung <i>Motor rating</i>	kW	50 Hz	18,5	22,0	30,0
		60 Hz	22,0	26,0	36,0
Stromaufnahme <i>Current drawn</i>	A	50 Hz	28,0 / 16,2	39,2 / 22,8	53,9 / 31,2
		60 Hz	34,6 / 19,9	48,0 / 27,7	69,1 / 39,8
Motorwirkungsgrad <i>Motor efficiency</i>	η [%]	50 Hz	92	93,0	93,5
		60 Hz	92	92,4	93,3
Drehzahl <i>Speed</i>	min ⁻¹	50 Hz	2950	2960	2960
		60 Hz	3540	3565	3565
Mittlerer Schalldruckpegel <i>Average noise level</i>	dB(A) ENISO3744	50 Hz	80	82	83
		60 Hz	82	84	85
Max. Gewicht <i>Max. weight</i>	kg		330	510	575
Ölefüllmenge <i>Oil capacity</i>	l		1,5	1,85	1,85

m³/h* Der Volumenstrom bezieht sich auf freie atmosphärische Luft von 1 bar (abs.) und 20 °C. • *The capacity refers to free atmospheric air at 1 bar (abs.) and 20 °C.*
 Kennlinien, Tabellenangaben (Toleranz ±10 %) sind ermittelt nach PNEUROP und beziehen sich auf betriebswarme Verdichter. • *Curves, tables content (tolerance ±10 %) according to PNEUROP standards and refer to compressor at normal operating temperature.*

Messflächenschalldruckpegel nach EN ISO 3744, gemessen an einem gleichwertigen Aggregat in 1 m Abstand bei mittlerer Drosselung, druckseitig angeschlossene Leitung, Toleranz ±3 dB (A). • *Measuring surface sound pressure level acc. to EN ISO 3744, measured with an equivalent unit at a distance of 1 m and throttled to an average pressure, with pressure side piping connected, tolerance ±3 dB (A).*

Die Motor-Abmessungen sowie die Stromaufnahme können je nach Motorfabrikat abweichen. • *The motor dimensions as well as the current drawn can differ depending on the motor type.*

Die DLR 301, 401 und 501 erfüllen die Richtlinien 2006/42/EG (Maschinen) und 2006/95/EG (Niederspannung) sowie die Norm EN 60034-1 „Drehende elektrische Maschinen“. • *The DLR 301, 401 and 501 match the 2006/42/EC (machinery) and 2006/95/EC (low voltage) directives and the EN 60034-1 norm "Rotating electrical machines".*

Die Motoren sind nach EN 60 034-1 / -2 / -30 (IEC 60034) und Wärmeklasse F ausgeführt. • *The motors comply with EN 60 034-1 / -2 / -30 (IEC 60034) and thermal class F.*

auf Anfrage • # *on request*

Technische Änderungen vorbehalten! • *We reserve the right to alter technical information!*

Andere Spannungen • *Other voltages*

U [V]	50 Hz				60 Hz			
	II Δ	II Y	I Δ	I Y	II Δ	II Y	I Δ	I Y
C-DLR X01 xx Vx			200	346		200	230	400
C-DLR X01 xx Sx		200	230	400		230		460
C-DLR X01 xx Ux		330	380	660	220	380	440	
C-DLR X01 xx Tx	200		400	690	230	400	460	

Spannungstoleranzen ±10 % • *Voltages tolerance ±10 %*

C-DLR 301

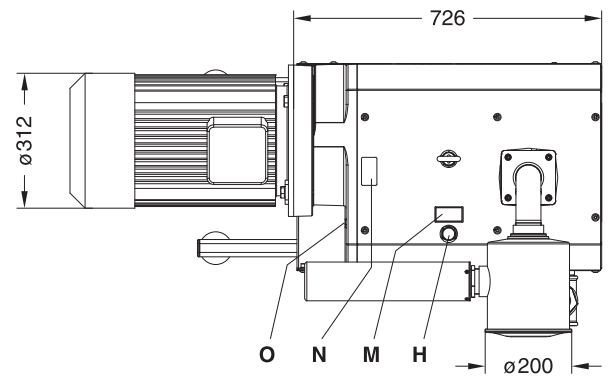
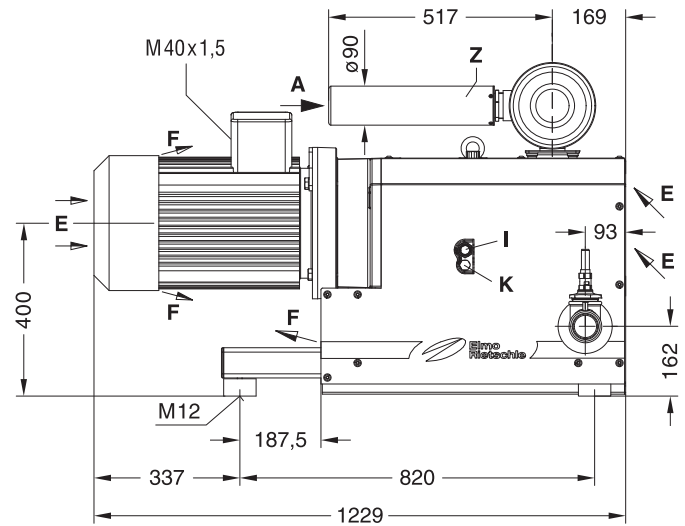
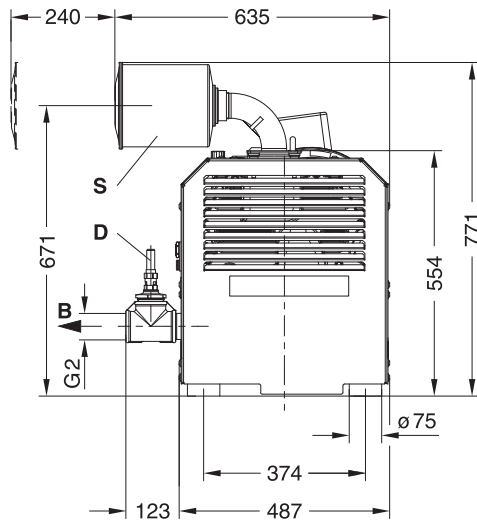

A	Ansaugung • Suction
B	Druck-Anschluss • Pressure connection
D	Sicherheitsventil • Safety valve
E	Kühlluft-Eintritt • Cooling air entry
F	Kühlluft-Austritt • Cooling air exit
H	Öleinfüllstelle • Oil filling point
I	Ölkontrolle • Oil check

K	Ölablassstelle • Oil drain point
M	Ölempfehlungsschild • Oil type plate
N	Datenschild • Data plate
O	Drehrichtungspfeil • Direction of rotation arrow
S	Ansaugfilter • Suction filter
Z	Ansaugschalldämpfer • Inlet silencer

C-DLR 401 / 501

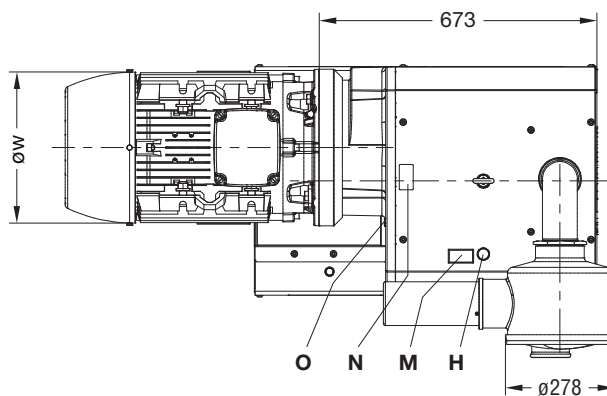
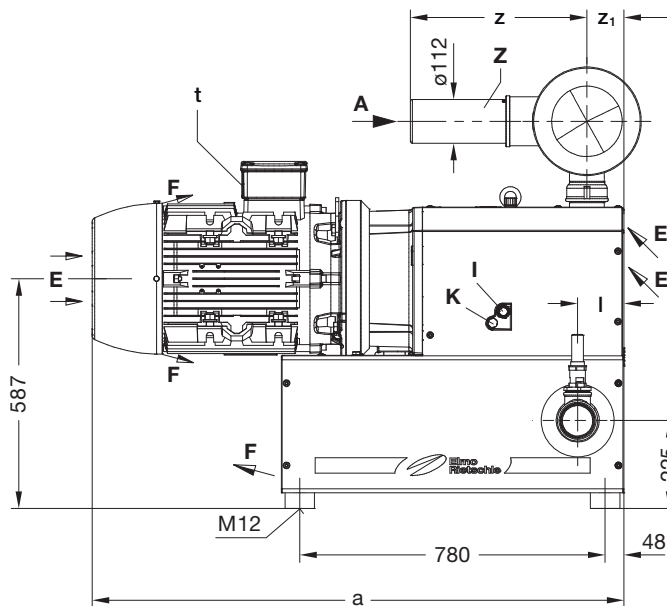
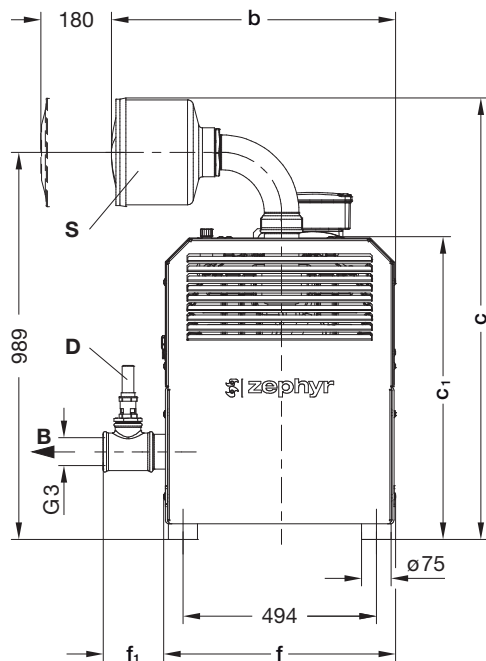

A	Ansaugung • Suction
B	Druck-Anschluss • Pressure connection
D	Sicherheitsventil • Safety valve
E	Kühlluft-Eintritt • Cooling air entry
F	Kühlluft-Austritt • Cooling air exit
H	Öleinfüllstelle • Oil filling point
I	Ölkontrolle • Oil check
K	Ölablassstelle • Oil drain point
M	Ölempfehlungsschild • Oil type plate
N	Datenschild • Data plate

O	Drehrichtungspfeil • Direction of rotation arrow
S	Ansaugfilter • Suction filter
Z	Ansaugschalldämpfer • Inlet silencer

C-DLR	401	501
a	1295	1359
b	722	726
c	1123	1128
c ₁	770	774
f	584	593
f ₁	158	154

C-DLR	401	501
l	134	118
t	2x M40x1,5	2x M50x1,5
øw	317	396
z	444	451
z ₁	111	95

Zubehör • Accessories

C-DLR		301	401	501
Rückschlagklappe Non-return leaf	ZRZ	50	80	80
Druck-Regulierventil Pressure regulating valve	ZDR	40	#	#
Pulsationsdämpfer Pulsation silencer	ZPD	300	400	500
Motorschutzschalter Motor starter	ZMS	50 Hz - / 200 60 Hz - / 200	- / - - / -	- / - - / -

Elmo Rietschle is a brand of Gardner Denver

